

# 1次予選

	1回戦 8/31(土) 9/1(日)	2回戦 9/8(日)			1回戦 8/31(土) 9/1(日)	2回戦 9/8(日)	
大阪府	え②	け①	1	大阪教育C附	け①	け①	19
枚方なぎさ	お②			泉陽	9月1日 9:15 KO J-GREEN堺S10会場		
清水谷	ち①	せ①	2	岸和田		せ①	20
門真なみはや				槻の木			
三島	い②	は②	3	春日丘		は②	21
大塚				阿倍野			
高石	も①	ほ①	4	開明		ほ①	22
教大天王寺				八尾翠翔			
渋谷	へ①	ぬ①	5	清風南海		ぬ①	23
みどり清朋				同志社香里	同志社香里会場 ① 9:00 ② 11:00		
伯太	む②	そ②	6	八尾		そ②	24
桜塚	9月1日 11:40 KO 関西創価会場			岸和田産			
大阪朝鮮				刀根山	こ②		
電通大高	な②	う②	7	高津		う②	25
北千里				佐野			
金剛	ね①	た②	8	追手門		た②	26
池田				狭山	<①		
藤井寺工科	は①	す①	9	箕面自由		す①	27
夕陽丘				高槻北			
寝屋川	か②	あPM①	10	交野		あPM①	28
北野				富田林	9月1日 10:00 KO 関西創価会場		
登美丘	の②	し①	11	関西創価	関西創価会場 ① 13:30 ② 15:20	し①	29
金光藤蔭	う①			市立堺			
清教				阿武野			
合同チームB	と②	さ②	12	商大堺		さ②	30
住吉商業				箕面			
大阪青凌	て②	む①	13	金蘭千里		む①	31
大冠				久米田			
天王寺	つ②	め②	14	四天王寺東		め②	32
香里丘				山田			
いちりつ	い①	き②	15	大手前	き②		
千里	い①			昇陽			
関大高等部				花園		へ②	33
布施	ひ①	み①	16	吹田東		み①	34
吹田				金岡			
東住吉総合	う①	ゆ②	17	信太		ゆ②	35
淀川工科				明星			
教大池田	ま②		18	大阪学芸			
三国丘							

合同チームAは園芸高校と豊中高校能勢分校の合同チーム  
 合同チームBは柴島高校と箕面東高校と西野田工科高校と淀商業高校の合同チーム  
 合同チームCは長吉高校と平野高校と松原高校と教育大平野高校と大阪緑涼高校の合同チーム

# 1次予選

	1回戦 8/31(土) 9/1(日)	2回戦 9/8(日)	
港			
守口東	え②	せ②	36
東大 阪大 敬愛			
西 寝屋川		て①	37
近畿大学 泉州			
布 施工 科		さ①	38
芥 川			
咲くやこの花		も②	39
今 宮 工 科			
枚 岡 樟 風		ひ②	40
枚 方 津 田			
芦 間			
住 吉	か②	にPM②	41
太成学院大 高			
<i>常翔啓光会場 ① 13:00 ② 15:00</i>			
東 大 谷		ね②	42
高 槻			
追手門大 手前		ま①	43
日 新	お①		
鳳			
四 條 畷		や①	44
大体大 浪 商			
<i>大体大浪商会場 ① 10:00 ② 11:40</i>			
初 芝 富 田 林		え①	45
上 宮 太 子	え①		
山 本			
城 東 工 科		ぬ②	46
都 島 工			
<i>同志社香里会場 ① 9:00 ② 11:00</i>			
生 野		あPM②	47
汎 愛			
<i>関西創価会場 ① 13:30 ② 15:20</i>			
帝塚山 泉ヶ丘		ゆ①	48
合 同 チ ー ム A			
東 淀 川		た①	49
市 岡			
豊 島		そ①	50
箕 面 学 園	い②		
豊 中			
藤 井 寺		の①	51
公 大 高 専			

	1回戦 8/31(土) 9/1(日)	2回戦 9/8(日)	
星			
翔		か①	52
泉	か①		
商 大 高			
茨 木		ふ②	53
枚 方			
泉 大 津		ほ②	54
八 尾 北			
今 宮		な①	55
東			
長 尾		つ①	56
北 摂 つ ば さ			
成 城		き①	57
上 宮	き①		
堺 西			
茨 木 西		す②	58
英 真 学 園			
緑 風 冠		し②	59
星 光	く②		
関 西 大 倉			
堺 東		き②	60
千 里 青 雲			
常 翔 啓 光		にPM①	61
関西福祉科学	け② 棄権		
貝 塚 南			
<i>常翔啓光会場 ① 13:00 ② 15:00</i>			
早 稲 田 摂 陵		ち②	62
大 阪 国 際			
旭		け②	63
東 百 舌 鳥			
精 華		と①	64
牧 野			
あ べ の 翔 学		み②	65
阪 南	こ①		
堺 上			
日 根 野		や②	66
堺 工 科			
<i>大体大浪商会場 ① 10:00 ② 11:40</i>			
合 同 チ ー ム C		ふ①	67
茨 木 工 科			
東 住 吉		め①	68
泉 北			

1次予選1・2回戦	① 9:00 ② 10:40
1次予選1回戦・午後	関西創価会場(あPM) ① 13:30 ② 15:20
1次予選2回戦・午前	同志社香里会場(ぬ) ① 9:00 ② 11:00
	大体大浪商会場(や) ① 10:00 ② 11:40
1次予選2回戦・午後	関西創価会場(あPM) ① 13:30 ② 15:20
	常翔啓光会場(にPM) ① 13:00 ② 15:00

# 2次予選

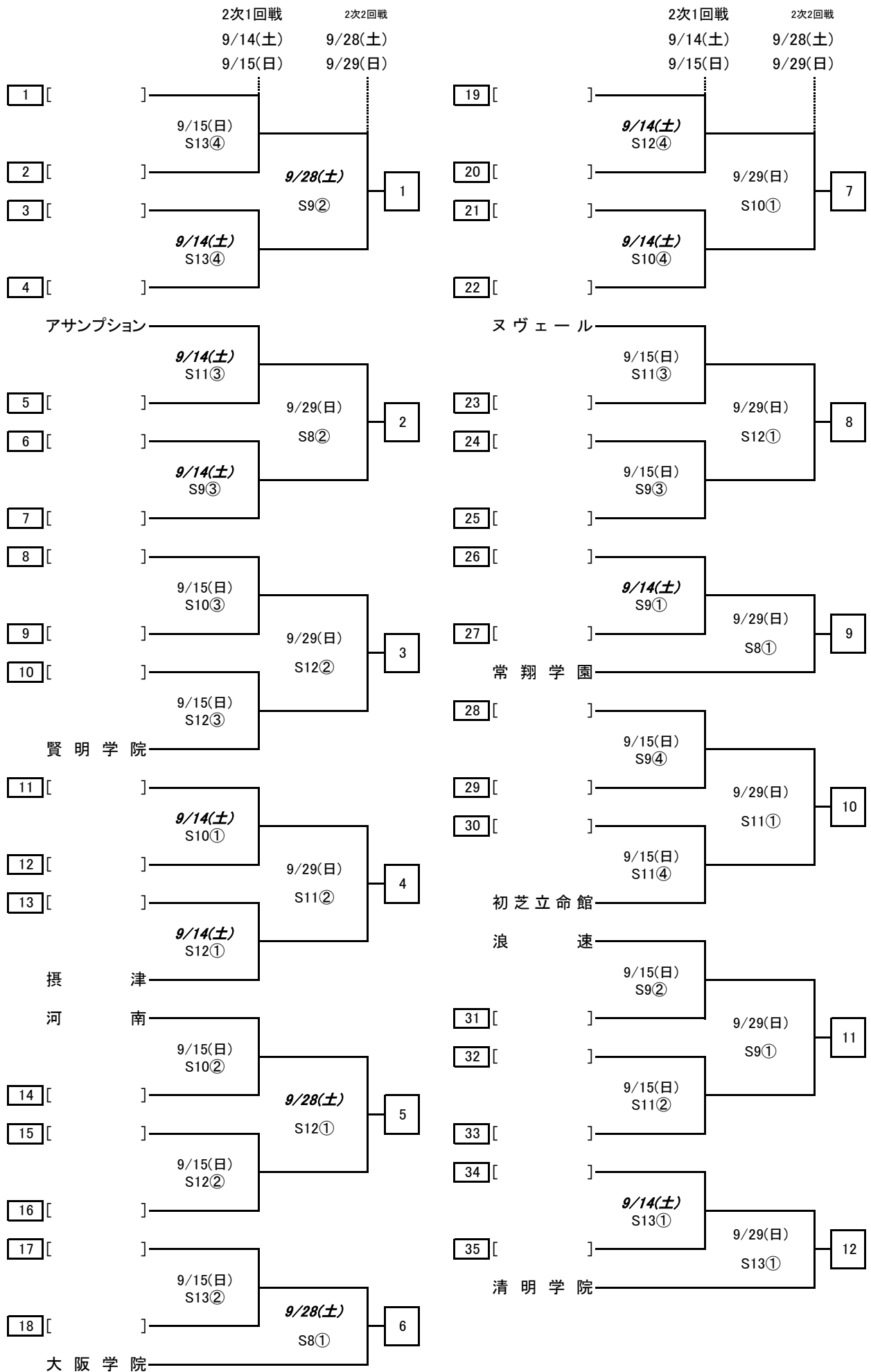

# 2次予選

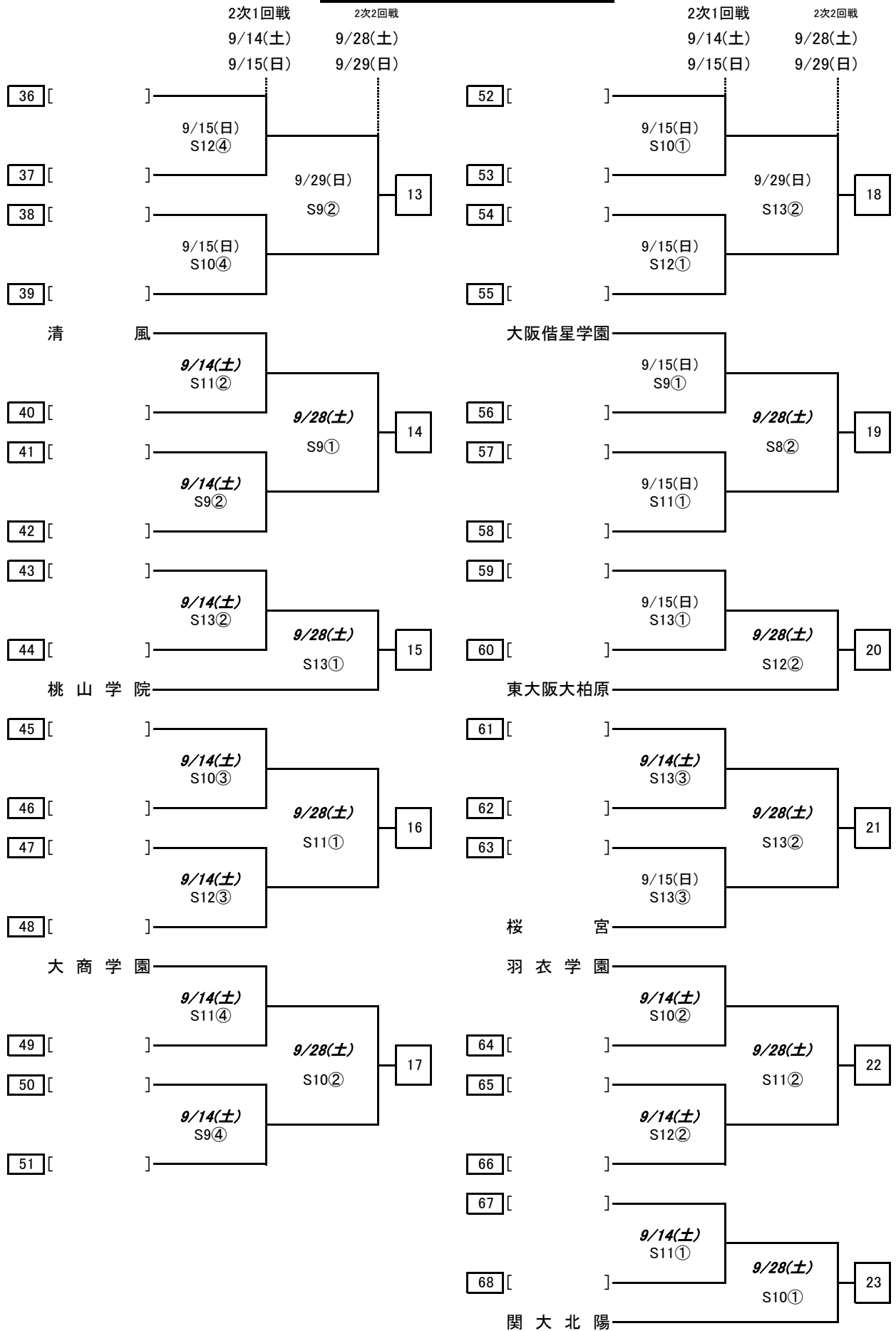

試合開始時刻	2次予選1回戦	① 9:00	② 10:50	③ 12:40	④ 14:30
	2次予選2回戦	① 9:00	② 11:00		

# 中央トーナメント

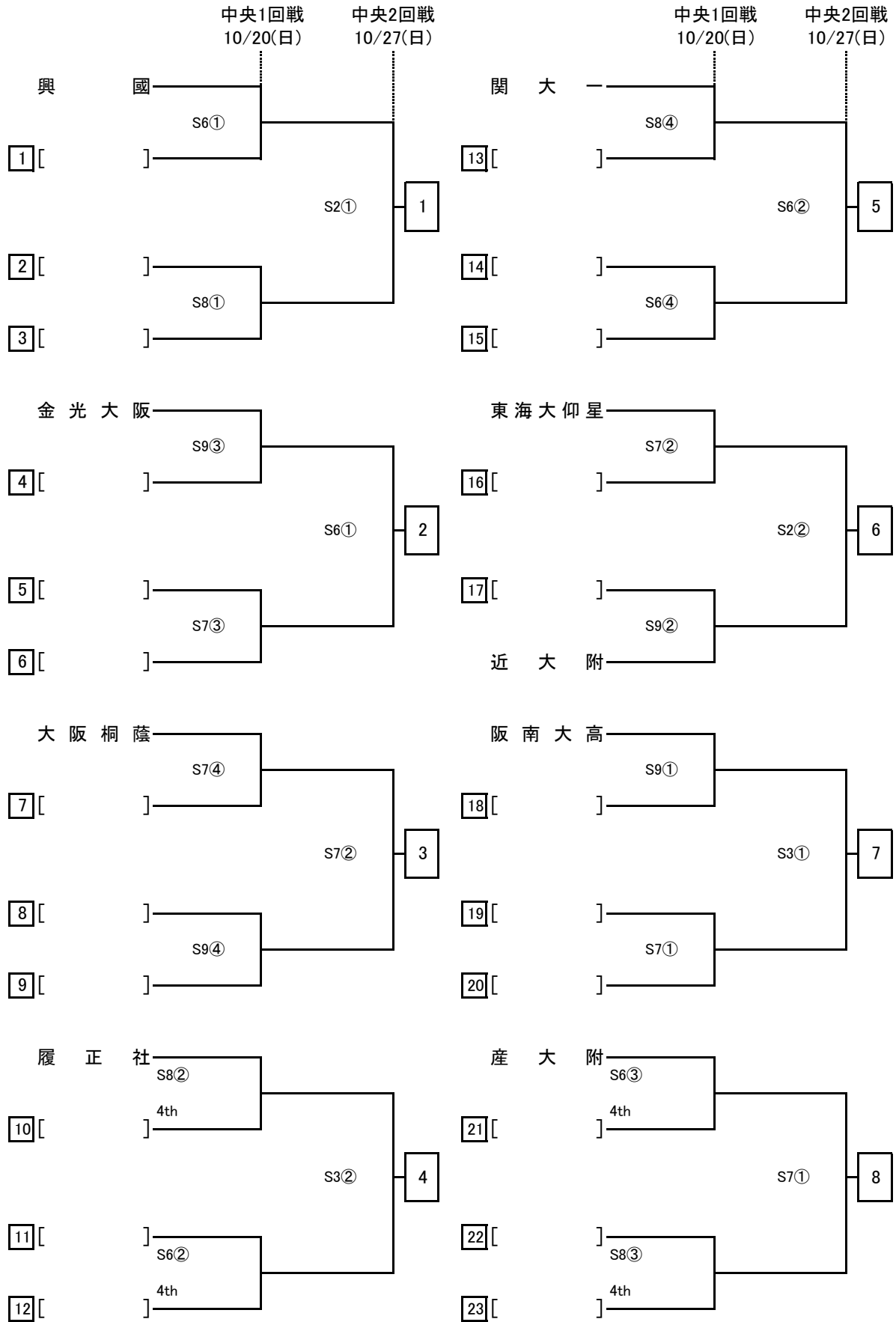

試合開始時刻	中央トーナメント1回戦	① 9:00	② 11:00	③ 13:00	④ 15:00
	中央トーナメント2回戦	① 9:30	② 11:30		

# 中央トーナメント(決勝)

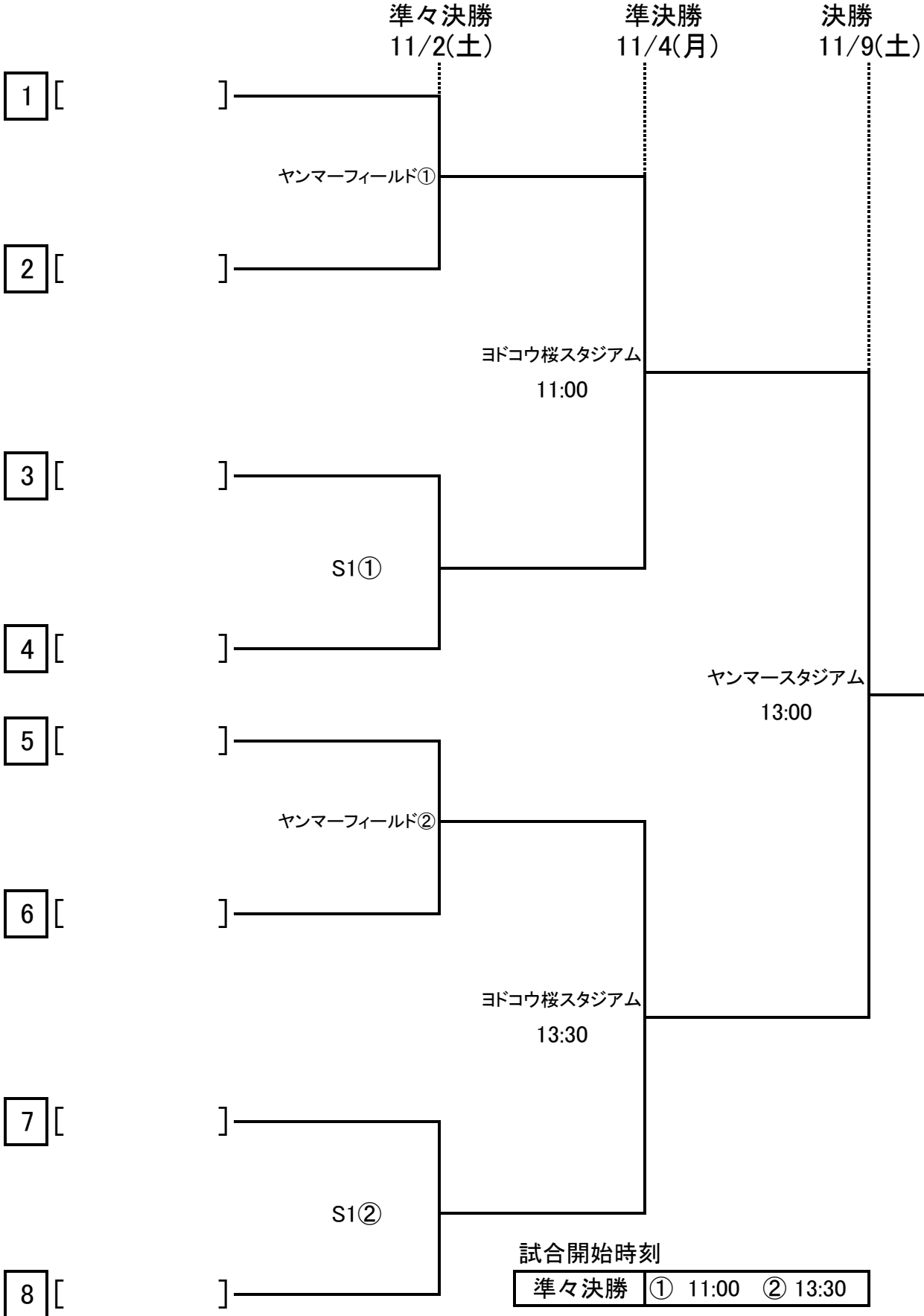

## 会場及び責任者(1次予選)

回	記号	会場	責任者 (補助校)	数	回	記号	会場	責任者 (補助校)	数	回	記号	会場	責任者 (補助校)	数
1次予選 1回戦	8/31(土) 9/1(日)に変更				1次予選 2回戦	9/8(日)				1次予選 2回戦	9/8(日)			
	あ土PM	関西創価	相川	2		さ	芥川	最田	2		の	藤井寺	中尾	2
	9/1(日)					し	阿武野	増田	2		は	藤井寺工科	村井	2
	い	千里	重西	2		い	千里	重西	2		ひ	布施	西岡	2
	う	東住吉総合	古井	1		す	高槻北	守田	2		ふ	松原	切山	2
	え	山本	清水	2		せ	槻の木	岡	2		へ	みどり清朋	久田	2
	お	日新	朝山	2		そ	豊島	清藤	2		ほ	八尾翠翔	井嶋	2
	か	和泉	石垣	2		た	東淀川	馬場 (市岡)	2		え	山本	清水	2
	き	堺西	中谷	2		ち	門真なみはや	上田	2		か	和泉	石垣	2
	く	狭山	松村	2		つ	長尾	尾島	2		ま	鳳	堂本	2
	け	泉陽 J-GREEN堺S10	石橋	2		て	西寝屋川	伊勢	2		み	金岡	松本	2
	こ	阪南	梅林	2		と	牧野	相沢	2		む	久米田	福井	2
						な	東	加藤	2		き	堺西	中谷	2
						あPM	関西創価	相川	2		め	泉北	北村	2
				にPM	常翔啓光	ラマティ	2	け	泉陽	石橋	2			
				ぬ	同志社香里	中北	2	も	高石	北埜	2			
				ね	金剛	水谷	2	や	大体大浪商	泉川	2			
				う	東住吉総合	古井	2	ゆ	帝塚山泉ヶ丘	太田	2			

＜試合結果速報＞

下記のURLか右のQRコードから試合の結果を閲覧できます。

【QRコード】

【URL】 <http://www.ofa-tec.jp/gm/gm2result.cgi?tsl=151>



※携帯電話の機種によってはご覧になれない場合があります。

# J-GREEN堺 運営役員及び会場責任者(2次予選～決勝戦)

回	記号	責任者	責任者	数	回	記号	責任者	責任者	数	回	記号	責任者	責任者	数		
2次予選 1回戦	9/14(土)				2次予選 2回戦	9/28(土)				中央トーナメント 1回戦	10/20(日)					
	運営本部		相沢・中川			運営本部		中川・西村広			運営本部		中川・木次			
	審判		柏崎・中口			審判		北村・橋上			審判		筒井・榎本			
	記録本部		松原・大和谷			記録本部		金塚・三井			記録本部		三井・田中昭			
	経理		田上・西			経理		金川・大北			経理		田上・小杉			
	S9	北浦	奥野	4		S8	吉田篤	田上	2		S6	阪本大	奥野	4		
	S10	阪本大	田中智	4		S9	梶原駿	柳	2			細川	田川			
	S11	切山	馬場	4		S10	村井健	新良	2		S7	千田	切山	4		
	S12	下平	岡	4		S11	松浦	多田	2			吉田篤	増田			
	S13	田川	角田	4		S12	重西	西岡	2		S8	濱村	岡	4		
						S13	梶原大	崎山	2			西岡	旭			
	9/15(日)					中央トーナメント 2回戦	9/29(日)				中央トーナメント 2回戦	10/27(日)				
	運営本部		相沢・木次				運営本部		相沢・木次			運営本部		相沢・多田		
	審判		西村諭・田尻				審判		南野・井上			審判		五島・石橋		
	記録本部		中津・野間				記録本部		松本太・田中智			記録本部		松本太・巖		
	経理		崎山・堂本				経理		尾崎・富田			経理		金川・堂本		
	S9	濱村	能智	4			S8	旭	大和谷			2	S2	切山	望月	2
	S10	田野	千田	4										S3	岡	
	S11	中谷	渋谷	4			S9	阪本匡	中津			2	S6	梶原駿	松本展	2
	S12	藤崎	吉田正	4			S10	細川	三根			1	S7	阪本匡	梶原大	2
	S13	森本	張木	4			S11	増田	東出			2		準々決勝		
							11/2(土)									
	11/4(月)						S12	徳永	望月			2	J-GREEN堺S1	中川・木次	2	
	11/9(土)						S13	松本展	藤本			2	ヤンマーフィールド	相沢	2	
合計				ヤンマースタジアム				相沢				1				
181 試合				ヤンマースタジアム				相沢				1				

※中央1回戦の役員は上段が前半、下段が後半です

\*2次予選以降の責任者の変更願は牧野高校・相沢先生までお願いいたします。